

Встраиваемая криптография для промышленных систем



Алексей Власенко
Ведущий менеджер продуктов

Решение ViPNet SIES

Немного теории

Решение ViPNet SIES

Встраиваемые криптографические средства защиты информации:

- для устройств автоматизации на всех уровнях АСУ
- для М2М-устройств
- для АСКУЭ/ИСУЭ
- для IIoT-устройств

SECURITY FOR INDUSTRIAL
AND EMBEDDED SOLUTIONS

Состав решения ViPNet SIES

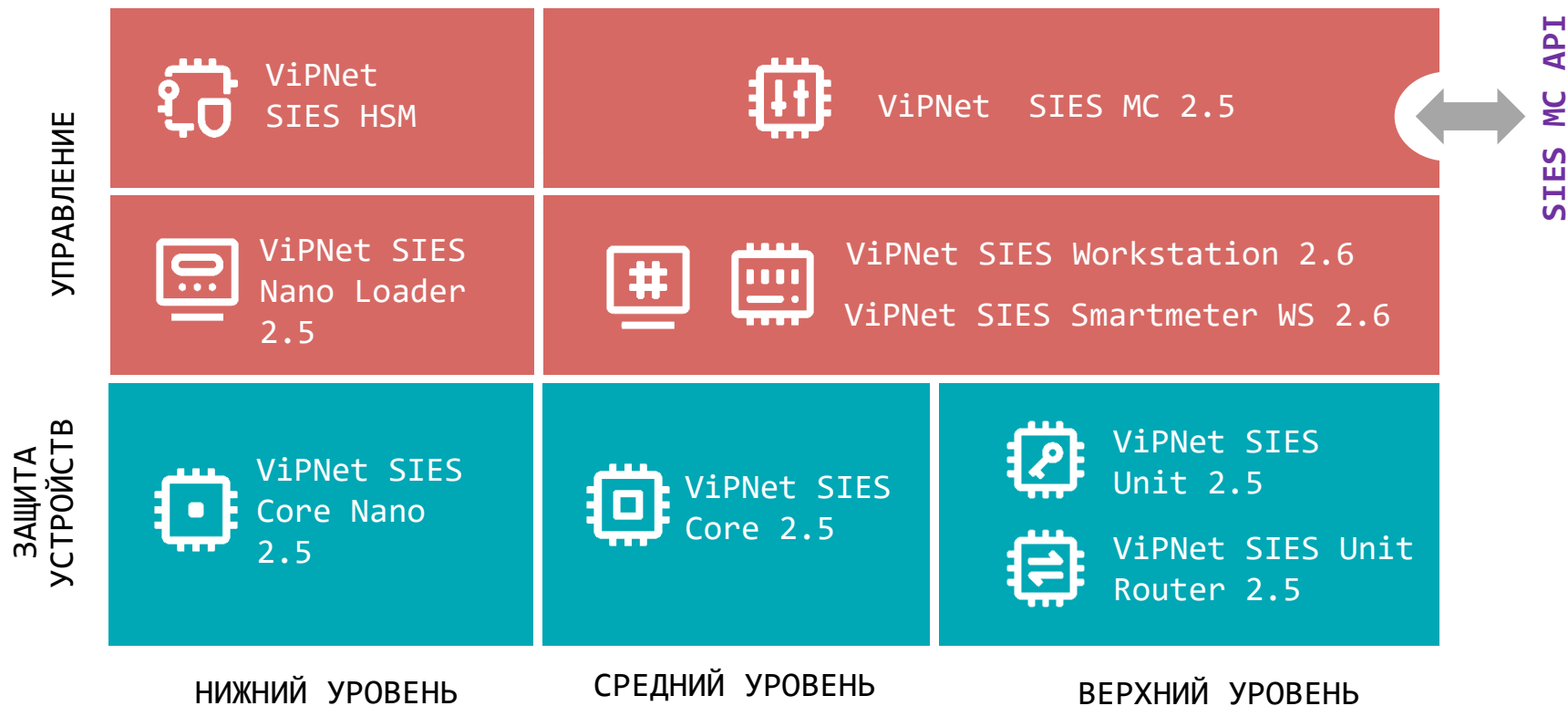

Центр управления ViPNet SIES MC



ПАК ViPNet SIES MC 10000

- До 1 млн устройств
- СКЗИ класса КСЗ

ПАК ViPNet SIES MC IoT

- До 2 млн устройств
- СКЗИ класса КСЗ

ПАК ViPNet SIES MC 3000

- До 3000 устройств
- СКЗИ класса КСЗ

ViPNet SIES MC VA

- До 5000 устройств
- СКЗИ класса КС1



Ключевой и Удостоверяющий центры



Управление связями в системе



Дистанционная смена ключевой информации



Управление активами



Доступ к интерфейсу по WebUI



API для подключения и управления сторонними СКЗИ



Сертификат СКЗИ класса КСЗ и КС1

SIES-узлы

СКЗИ, выполняющие прикладные криптографические операции с данными защищаемых устройств

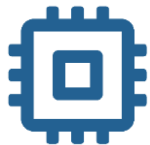

ПАК
ViPNet
SIES Core



ПО
ViPNet
SIES Unit

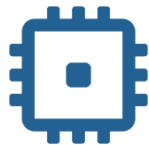

ПАК
ViPNet
SIES Core
Nano



СКЗИ
Пользова-
теля АСУ

Токены/смарт-карты
сервисного инженера,
инженера КИП и др.



Другой
SIES-узел

Криптопровайдеры,
прочие PKI-продукты,
библиотеки,
сторонние СКЗИ с
реализацией CRISP

Защищаемые устройства

средства обработки информации, интегрированные с SIES-узлами

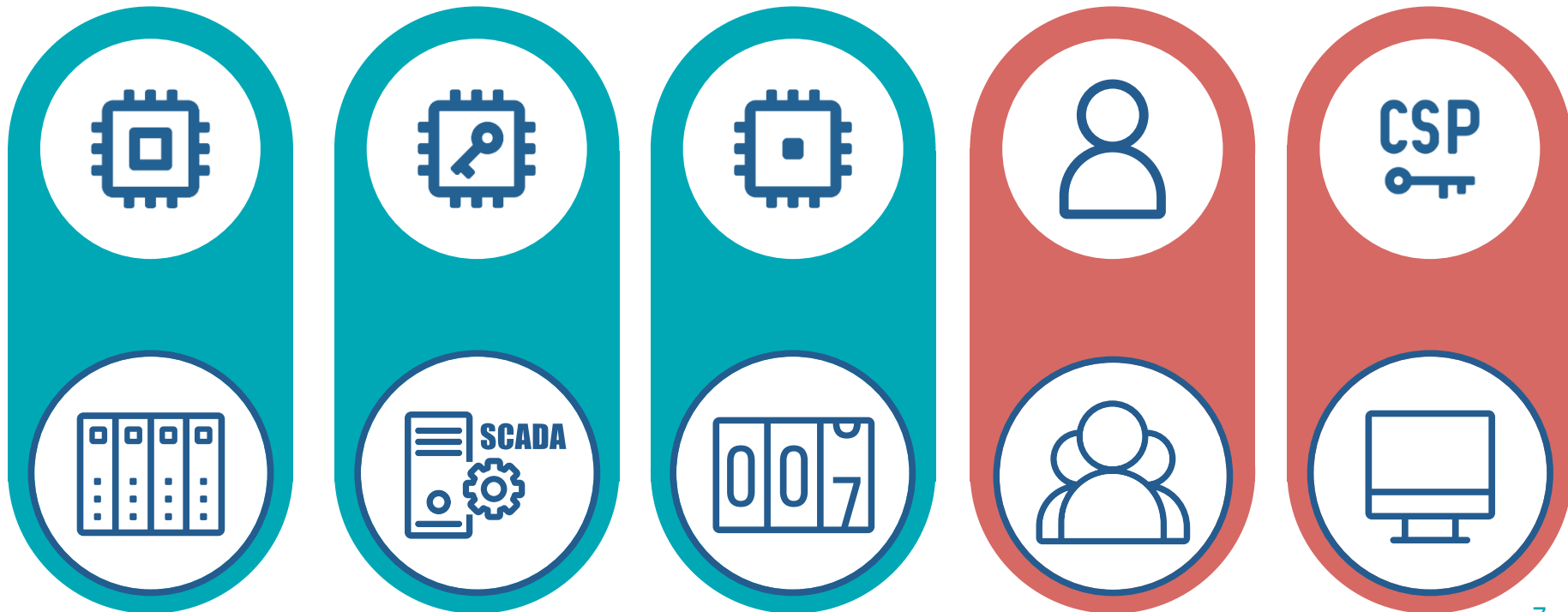

Защита данных от АСУ ТП до IIoT

СКЗИ для всех уровней АСУ ТП, ИСУЭ и IIoT-систем

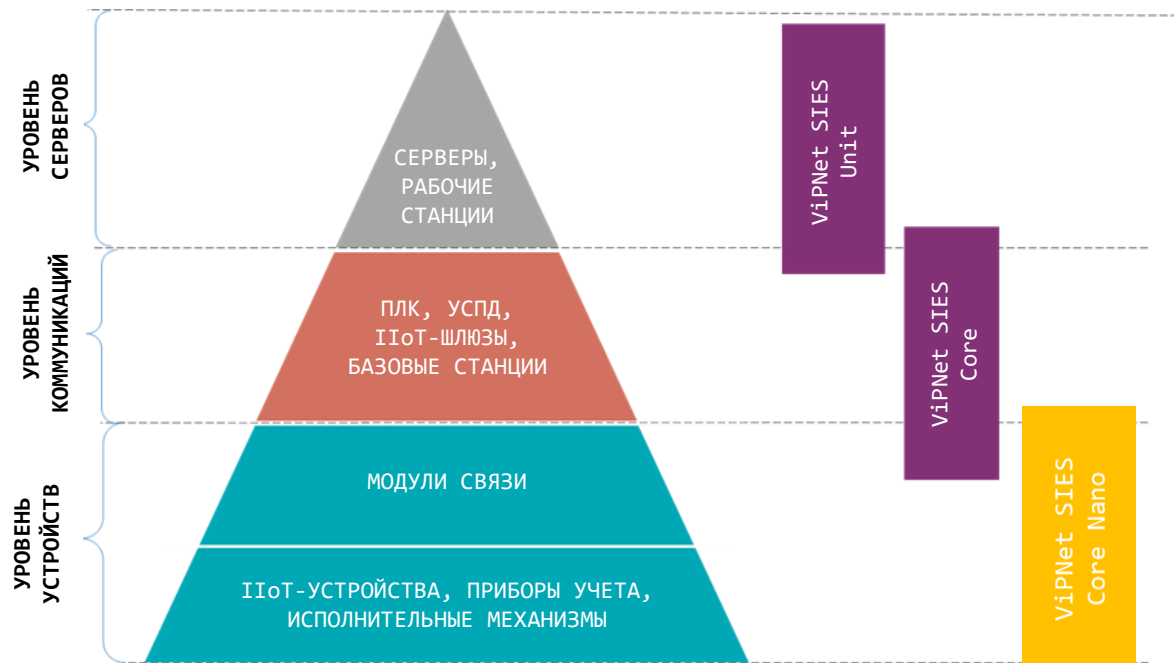

VIPNet SIES Unit

Встраивание:

- ПО устанавливается и работает как сервис ОС
- Интеграция на программном уровне – RESTfull API (HTTP/1.1), gRPC API (HTTP/2) или SDK

Функциональные особенности:

- Поддерживаемые архитектуры – x86-32, x86-64, ARM (armhf)
- Поддерживаемые ОС
 - Windows 10 (x86/64), Windows Server 2012 / 2012R2 / 2016,
 - Linux (Debian 10, 11 / Ubuntu 16, 18 / Astra Linux SE 1.6, 1.7 (Смоленск) / Альт8СП)
- Установка на защищаемое устройство или выделенную платформу
- Исполнения с поддержкой различного количества связей:
50, 500, 2000, 10 000, 100 000, 1 млн связей

Соответствие требованиям:

- СКЗИ класса КС1 и КС3



Интеграция ViPNet SIES Unit

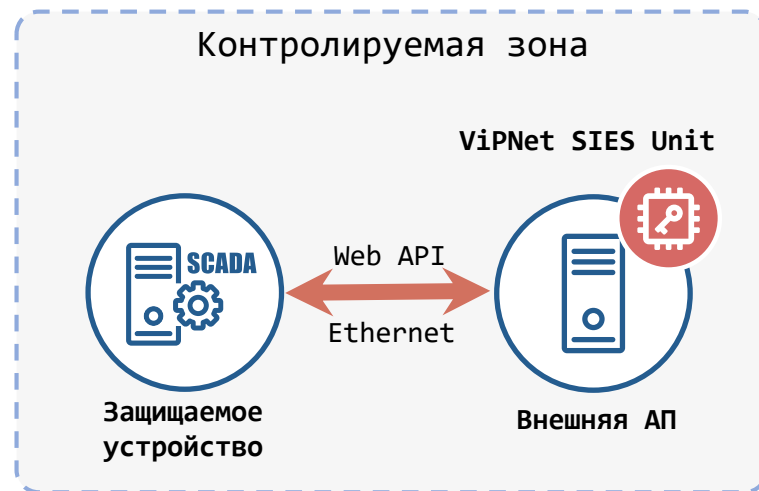
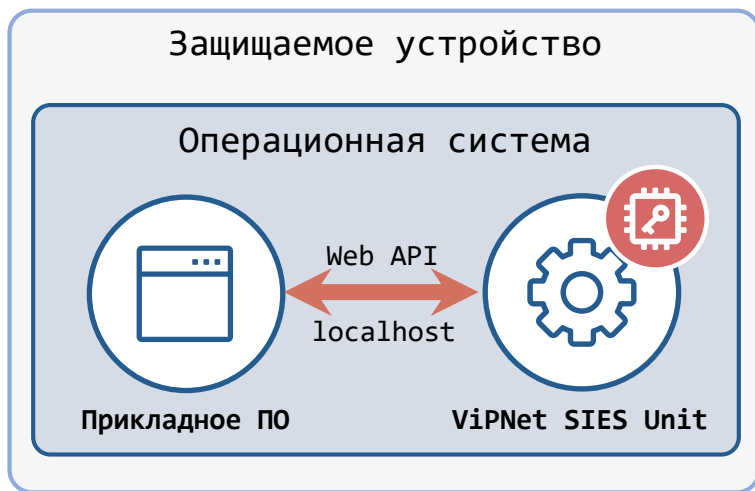

ПАК ViPNet SIES Core

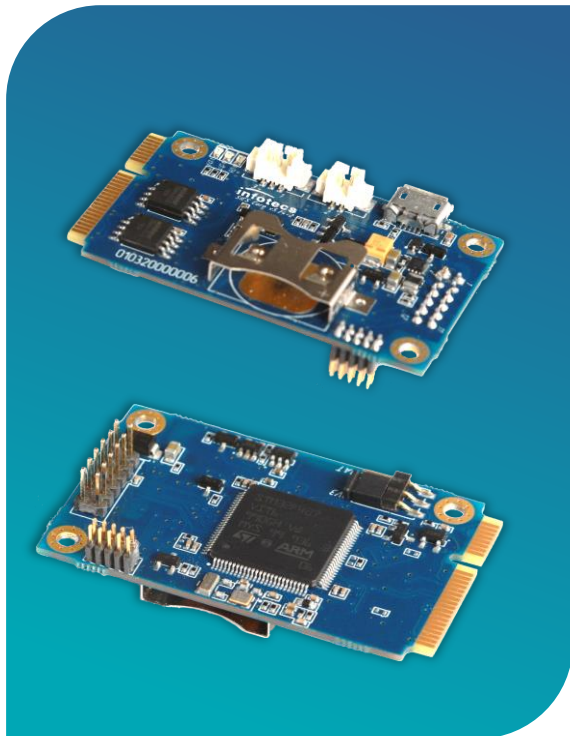

Встраивание:

- На аппаратном уровне – UART, USB, SPI
- На программном уровне – SIES Core API

Функциональные особенности:

- Форм-фактор – плата PCI Express® Full-Mini Card (51 x 30 x 11,2 мм)
- Наличие SDK для Linux (ARM, x86), Windows, Baremetal (для устройств без ОС)
- Возможность эксплуатации вне контролируемой зоны при использовании ДНСД
- Рабочий диапазон температур -40°C...+70°C

Соответствие требованиям:

- СКЗИ класса КСЗ

Интеграция ViPNet SIES Core

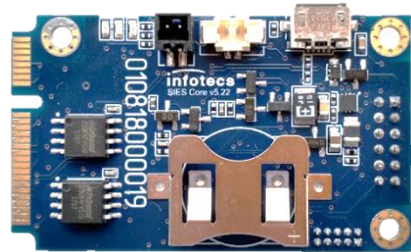

ViPNet SIES Core

UART / USB / SPI

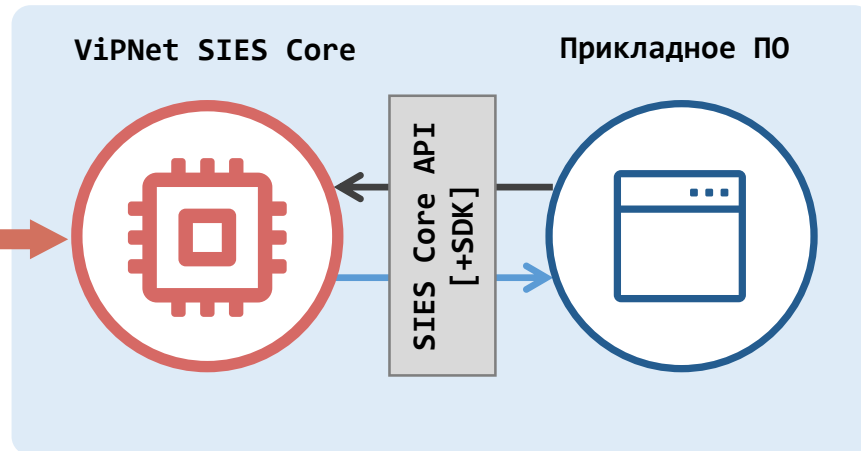

SIES Core SDK:

- x86-32/x86-64/ARM
- Windows
- Linux
- Baremetal (для устройств без ОС)

Защищаемое устройство
(УСПД, УСО, шлюз и т.п.)

— Данные
— Защищенные данные

ПАК ViPNet SIES Core Nano

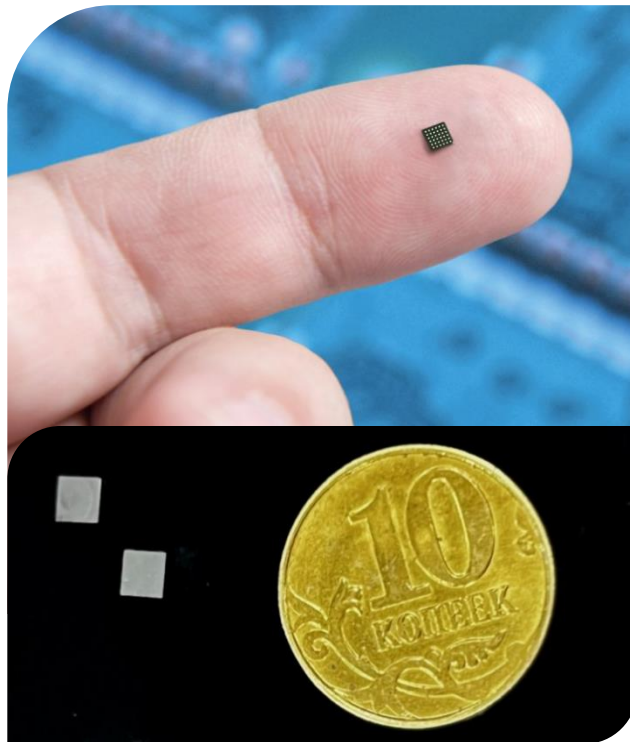

Встраивание:

- На аппаратном уровне – SPI
- На программном уровне – SIES Core Nano API

Функциональные особенности:

- 3 резервируемых ключа связи
- Хранение ключевой информации до 16 лет
- Рабочий диапазон температур $-40^{\circ}\text{C} \dots +85^{\circ}\text{C}$
- Форм-фактор – микросхема BGA36 $3 \times 3 \times 0,4$ мм

Соответствие требованиям:

- СКЗИ класса КСЗ
- Защита от атак инженерного проникновения (СКЗИ-НР)

VIPNet SIES Core Nano: несменные долговременные ключи сроком действия 16 лет



КЛЮЧИ ЗАГРУЖАЮТСЯ НА
ЗАВОДЕ,
ИЗГОТАВЛИВАЮЩЕМ
УСТРОЙСТВО, С ПОМОЩЬЮ
SIES NANO LOADER

СРЕДСТВО ГЕНЕРАЦИИ
КЛЮЧЕЙ – SIES HSM



К 1: симметричный ключ для обмена данными с устройством верхнего уровня (парная связь)



К 2: симметричный ключ для обмена данными с устройством среднего уровня (парная связь)



К 3: симметричный ключ для обмена данными с устройством (парная связь)



К 4: симметричный ключ для собственных нужд VIPNet SIES Core Nano (парная связь)



К 5: симметричный ключ для резервированной связи с верхним уровнем



Служебный симметричный ключ для обмена данными с центром управления VIPNet SIES MC



Резервный набор ключей

Защита данных с помощью протокола CRISP

- Целостность
- Конфиденциальность (опционально)
- Защита от навязывания повторных сообщений
- Аутентификация источника сообщений

● Защита адресных и групповых сообщений

● Бессессионный криптографический протокол

● Минимальные накладные расходы (overhead) и минимальная нагрузка на сеть

● Универсальный стандартизированный протокол защиты любых протоколов ИСУЭ



PLC



ZigBee®



RF



* Протокол CRISP (ГОСТ Р 71252–2024) входит в перечень рекомендованных Минцифрой протоколов для ИСУЭ

Применение в промышленных системах

Что и как можно защитить

Криптографические сервисы для защищаемых устройств

Компоненты решения ViPNet SIES позволяют реализовывать следующие сценарии обеспечения информационной безопасности защищаемых устройств:

- Защита данных при передаче по каналам связи **вне зависимости от типа сети**
- Доверенное обновление защищаемого устройства
- Доверенное локальное и дистанционное конфигурирование защищаемого устройства
- Локальная и дистанционная аутентификация пользователей защищаемого устройства

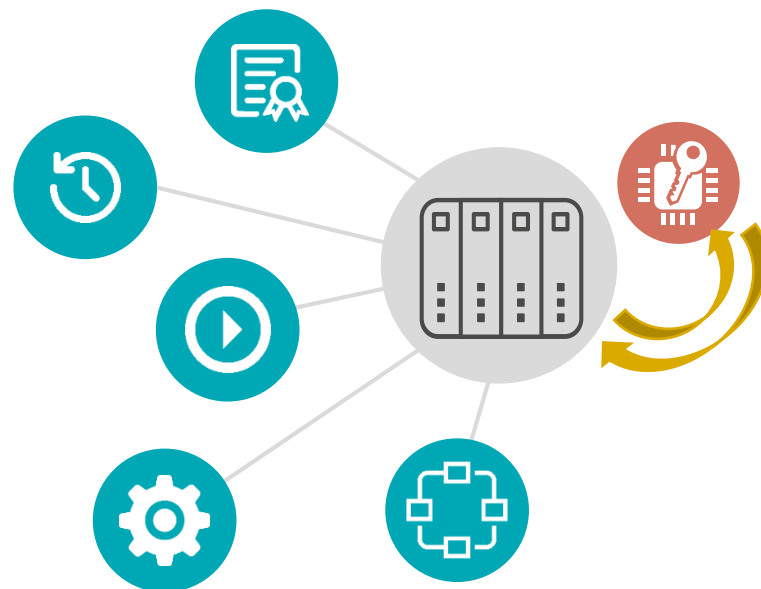

Защита коммуникаций с помощью ViPNet SIES

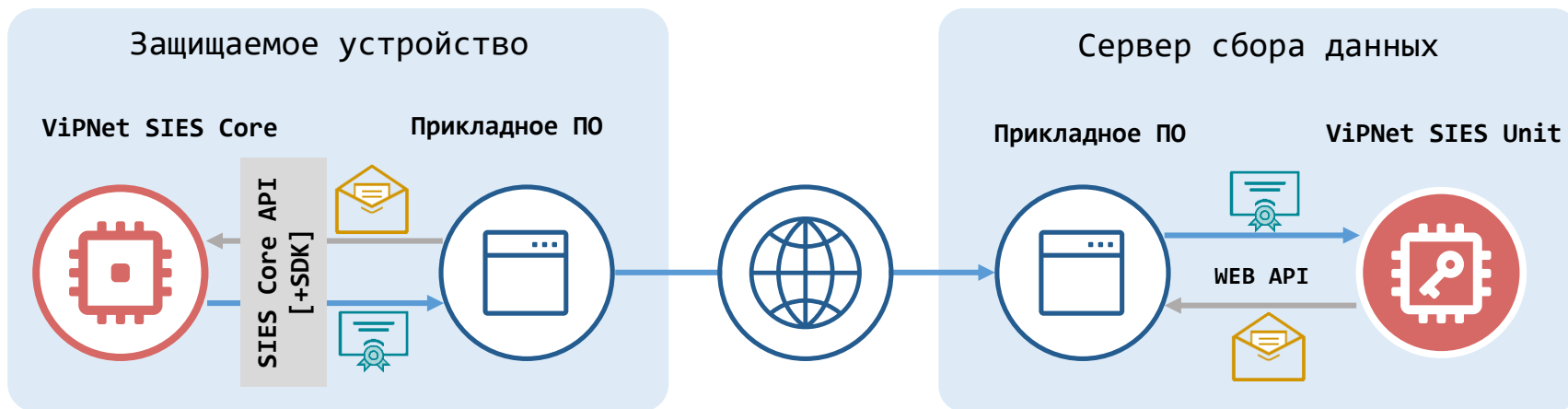

Защищенные данные



Незащищенные данные

Защищенная АСУ ТП

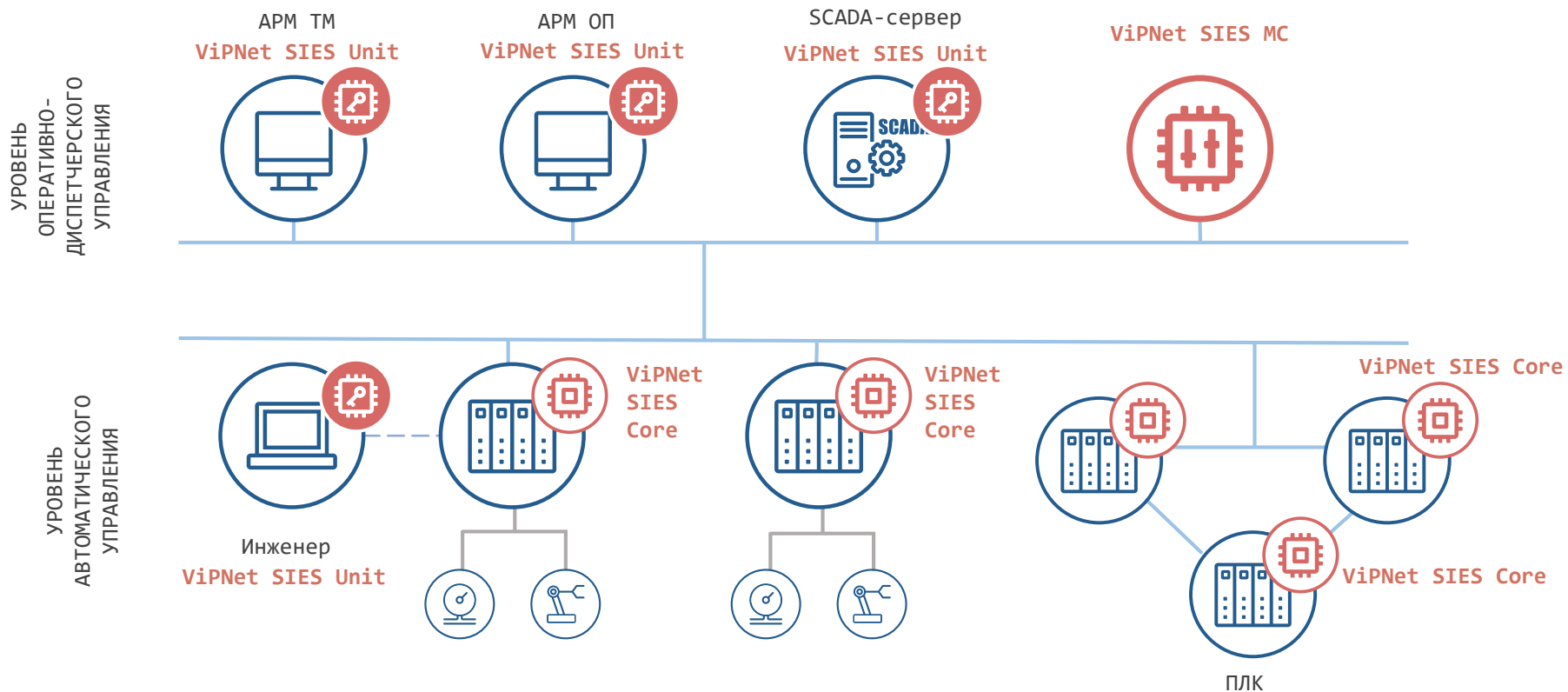

Защита данных в IIoT-системе

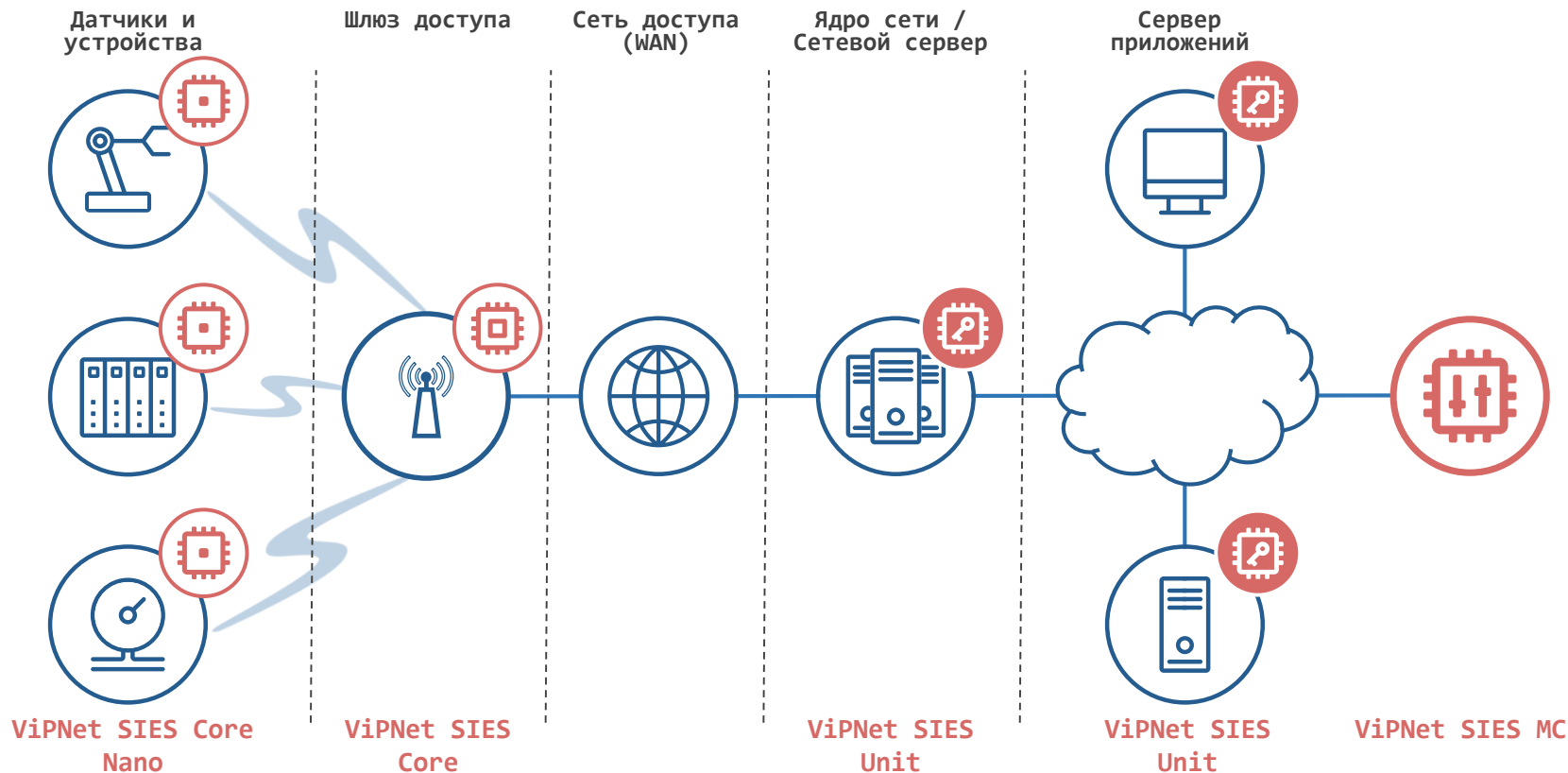

Защита данных в АССД

Кустовой комплект 1

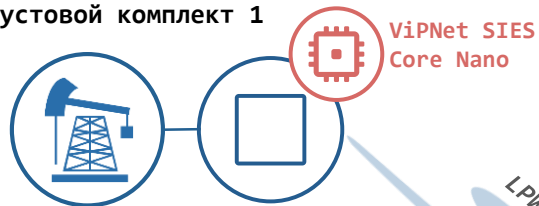

Кустовой комплект 2

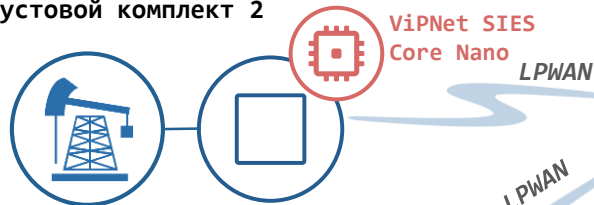

Кустовой комплект N

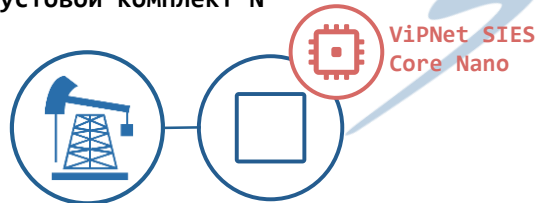

LPWAN

LPWAN

LPWAN

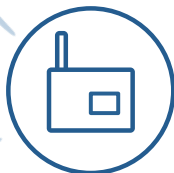

Модемный пул

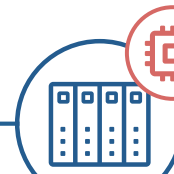

Концентратор данных

ViPNet SIES MC

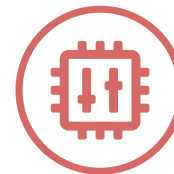

ViPNet SIES HSM

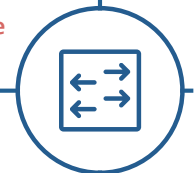
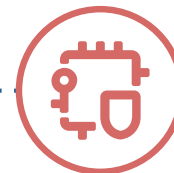

Коммутатор



АРМ управления

Защита данных в ИСУЭ

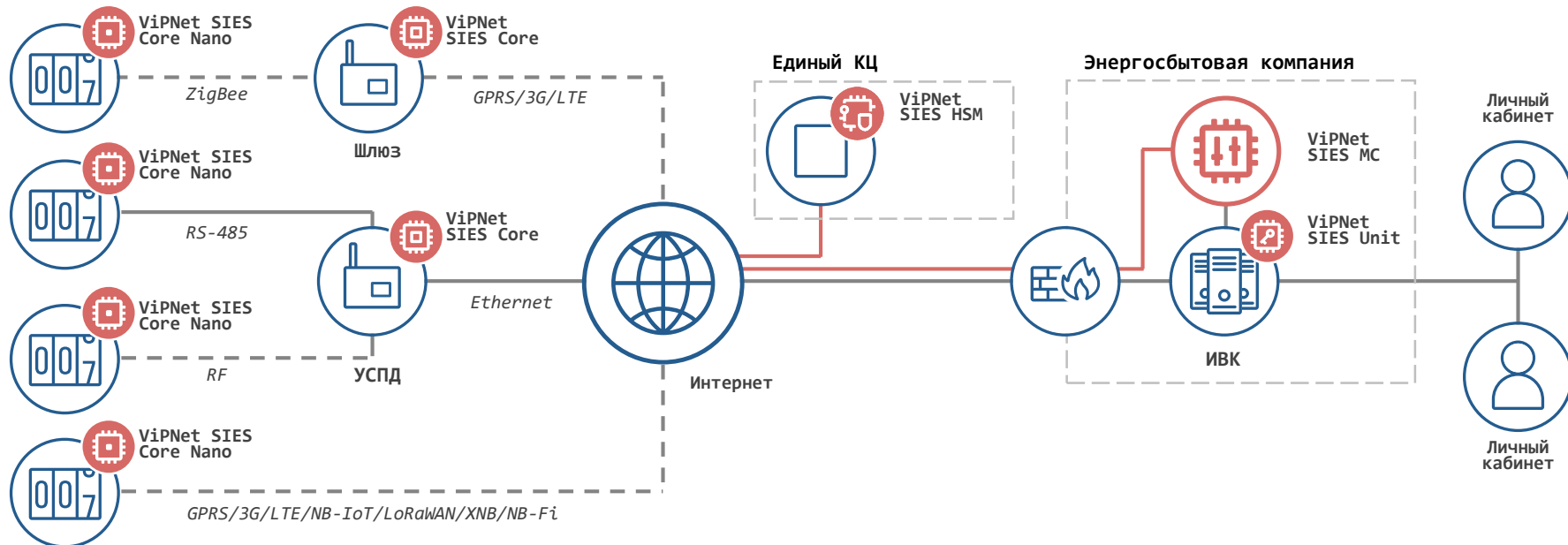

Приборы учета (ПУ)

Уровень ИСКЭ

Уровень ИСКЭ

техно infotecs
2024 ФЕСТ

Подписывайтесь на наши соцсети

